

FEEBY

USER MANUAL

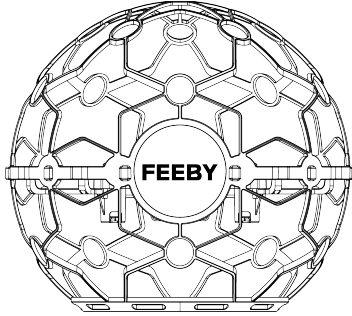

3. 제품 사양

3

- 외부 사이즈 : 125 * 125 * 115mm (가로*세로*높이)
- 제품 무게 : 45g (배터리 포함)
- 제어 범위 : 30미터
- 배터리 용량 : 450mAh 3.7V LiPo 배터리
- 호버링 시간 : 5분

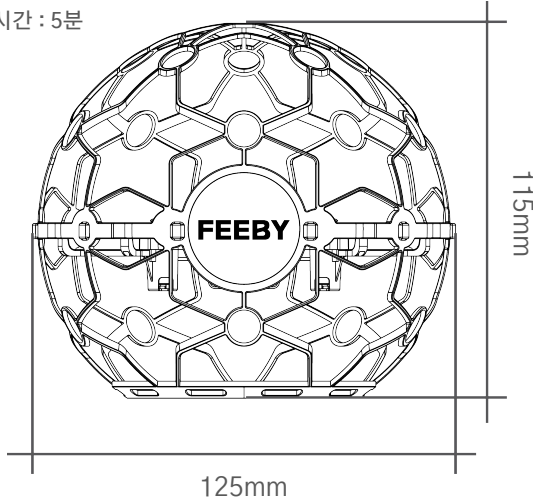

1. 안전 경고

2

- 모터가 완전히 정지하기 전에는 보호 헬에 손을 넣지 마세요.
- 다른 사람의 얼굴을 향해 날리지 마세요. 머리카락이 회전하는 프로펠러에 걸리거나 다칠 수 있습니다.
- 점검 및 유지보수 중에는 반드시 배터리를 분리하거나 프로펠러를 제거하세요.
- 배터리를 충전할 때는 반드시 보호자가 있어야 하며, 자리를 떠날 때는 반드시 충전기를 분리하세요.
- 배터리를 고온의 환경에 두지 마시고, 부풀어 오른 배터리를 계속 사용하거나 충전하지 마세요.
- 배터리를 폐기할 때는 현지 법규를 준수하세요.

2. 주의 사항

본 제품 및 매뉴얼에 대한 지적재산권은 헬셀에 있으며, 서면 허가 없는 어떠한 조직이나 개인도 재생산, 복사 및 출판할 수 없습니다. 인용 또는 출판된 경우에는 헬셀로 출처를 표시해야 하며, 매뉴얼은 원래의 의도와 다르게 인용되어서는 안됩니다.

본 사용자 설명서는 온라인 페이지로도 제공되며, 성능의 업그레이드 및 사용의 편의를 위하여 예고 없이 업데이트 됩니다.

- 본 제품은 실내 비행용이며 내풍성이 약합니다.
- 강한 충격을 받으면 외부 보호 헬이 손상될 수 있습니다.
- 본 제품은 방수가 되지 않습니다.
- 정품이 아닌 부품을 이용하여 임의로 분해하거나 교체 및 수리하지 마세요.

필독



배터리 주의사항

4. 구성품 안내

4

주의 : 제품 사용 전 반드시 배터리를 미리 충전하고 안전한 비행을 위하여 안전 정보를 숙지하고 비행해 주세요.

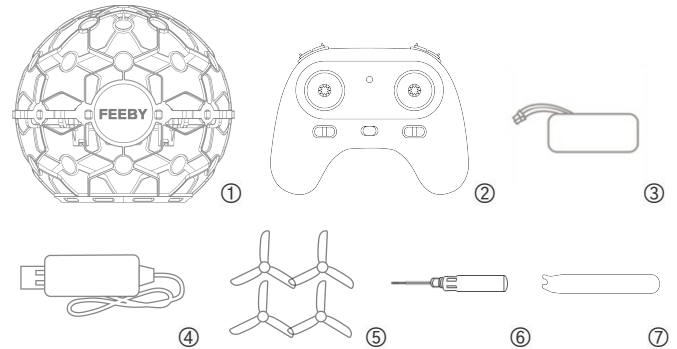

- ① FEEDBY x1
- ② 조종기 x1 스틱 x2
- ③ 배터리 x1
- ④ 충전기 x1
- ⑤ 여분 프로펠러 CW x2 CCW x2
- ⑥ 드라이버 x1
- ⑦ 프로펠러 리무버 x1

5. 조종기 버튼 설명

5

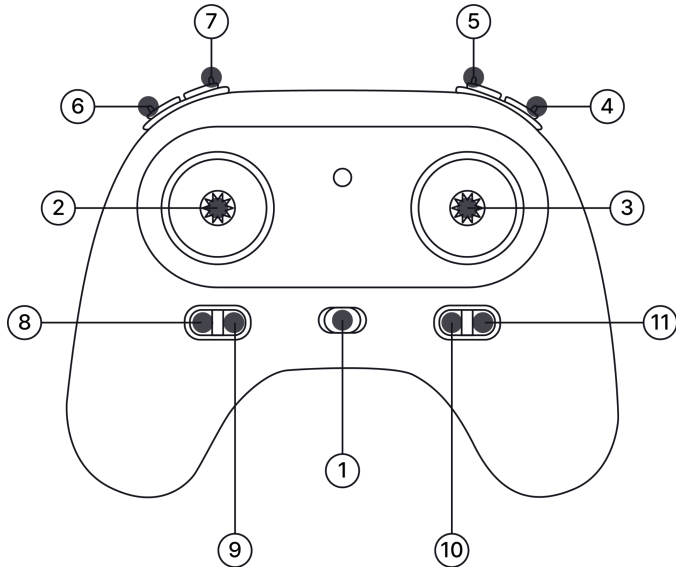

5-1. 조종기 버튼 설명

6

버튼	기능	이동
1	전원 ON / OFF	전원 ON / OFF
2	왼쪽 스틱	상승, 하강, 좌우 회전 (기본값 모드 2)
3	오른쪽 스틱	앞 / 뒤, 좌 / 우 이동 (기본값 모드 2)
4	원 터치 이 / 착륙	자동 이 / 착륙 (모터 시동 후 사용)
5	속도 조절	1 ~ 3 단계 속도 조절
6	모터 시동 / 비상 정지	짧게 눌러 모터 시동, 길게 2초간 눌러 정지
7	플립	비프음과 함께 360도 회전
8+3	트림 조정	버튼 8을 누르면서 동시에 스틱 3을 앞, 뒤, 왼쪽, 오른쪽으로 움직여서 트림을 조정
9	고도 유지 켜기/끄기	고도 유지 켜기/끄기 (기본값 켜짐)
10	회전 복구 모드	회전 복구 모드 켜기/끄기 (충돌 시 원위치)
11	LED 색상	키를 누를 때마다 LED 색상 변경
5+1	모드 변경	버튼 5를 누른 채 전원을 켜 모드 1로 변경
2+6	비상 정지	스로틀을 가장 아래로 유지한 채 버튼 6을 눌러 비상 정지

6. 비행 전 점검

7

조종기 스위치를 먼저 켜 후에 기체의 전원을 켜주세요.
조종기보다 기체의 전원을 먼저 켜를 경우 오작동 및 바인딩의 풀림 현상이 있을 수 있습니다.

- 비행이 완전히 끝나기 전까지 조종기의 전원을 끄지 마십시오.
- 비행 중 조종기를 끄거나 조종기의 배터리 부족으로 인해 자동으로 꺼지면 기체가 통제불능 상태가 될 수 있습니다.
- 기체의 배터리를 교체할 때에도 조종기를 켜 놓은 상태에서 교체해주시십시오.
- 비행이 완전히 끝나면 먼저 드론의 배터리를 분리하여 전원을 끈 후에 조종기를 끄니다.
- 조종기의 배터리가 부족하면 조종기에서 경고음이 울립니다.

이륙하기 전에 매회 IMU 보정을 진행해 주세요. 기체를 평평한 곳에 놓고 그림과 같이 조종기의 왼쪽, 오른쪽 스틱을 동시에 오른쪽 하단 모서리로 이동하여 IMU 보정에 들어갑니다.

기체의 후미등이 빠르게 깜박이고 3초 동안 기다리면 조종기에서 안내음이 울리고 후미등의 깜박임이 멈추면서 보정이 완료됩니다.

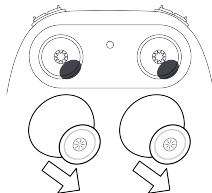

7. 비행 준비

8

기체 이륙 방법

조종기와 피비가 연결 된 상태에서 조종기의 모터 시동 버튼(6번 버튼)을 누르면 모터가 회전 합니다. 이때 스로틀 스틱을 위로 올리거나 원터치 이착륙 버튼(4번 버튼)을 눌러 이륙 하십시오.

* 고도유지 모드에서 이륙하여 주세요.

기체 착륙 방법

1. 기체가 착륙할 때 까지 스로틀 스틱을 최하단으로 유지 합니다.
2. 이착륙 버튼(4번 버튼)을 길게 2초이상 누르면 조종기에 비프음이 울리고 피비가 현재 위치에 착륙하여 시동을 끄니다.
원터치 이착륙 모드는 고도유지모드에서만 작동됩니다.

본 매뉴얼은 피비 한글 매뉴얼로 모든 저작권은 (주)헬셀에 있음을 고지합니다. 무단 복제 및 수정을 금하며 적발 시 법적 조치를 취할 수 있습니다.

FEEBY의 풀버전 매뉴얼은 오른쪽 하단의 QR을 통해 확인할 수 있습니다.

헬셀 기술 지원

대표 번호 : 1688-5343

공식 웹사이트 : www.helsel.co.kr

공식 제품지원 웹사이트 : www.helselgroup.com



풀버전 매뉴얼